

2020년도

# 경남지식재산센터 지원사업 안내

2020. 1. 2



경남지식재산센터  
Regional Intellectual Property Center





# Contents

1

지원사업 안내

## 설립목적 및 설립근거

### > 목적

지역특성에 맞는 발명문화조성 및 고품질의 지식재산권 서비스 제공  
기업·시민·학생 대상 지식재산권 육성책으로 IP 경쟁력강화를 위해 설립

### > 근거

발명진흥법 23조 (지역지식재산센터 설치)  
발명진흥사업 운영요령 8장 (지역의 지식재산창출을 위한 지원)

## 연혁

1981. 03

창원상공회의소 지방 특허자료 열람소 운영

2004. 02

창원상공회의소 창원지식재산센터로 지정

2012. 01

통합 '경남지식재산센터' 출범

최고의 전문성으로  
경남 지역 지식재산  
진흥과 경제발전에 공헌

## 경남지식재산센터는?

**예산 25.19억**

(국비: 1194억, 지방비1194억, 기타 13억)

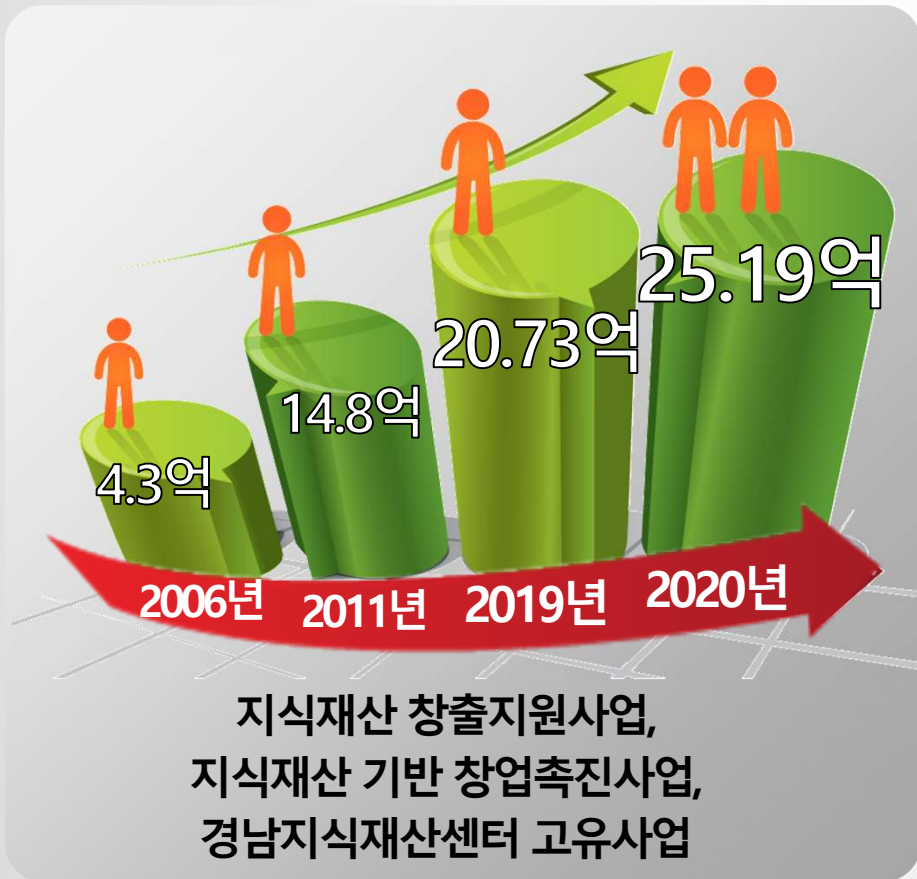

## 사업 추진 체계

(특허청, 경상남도, 창원, 김해, 양산)

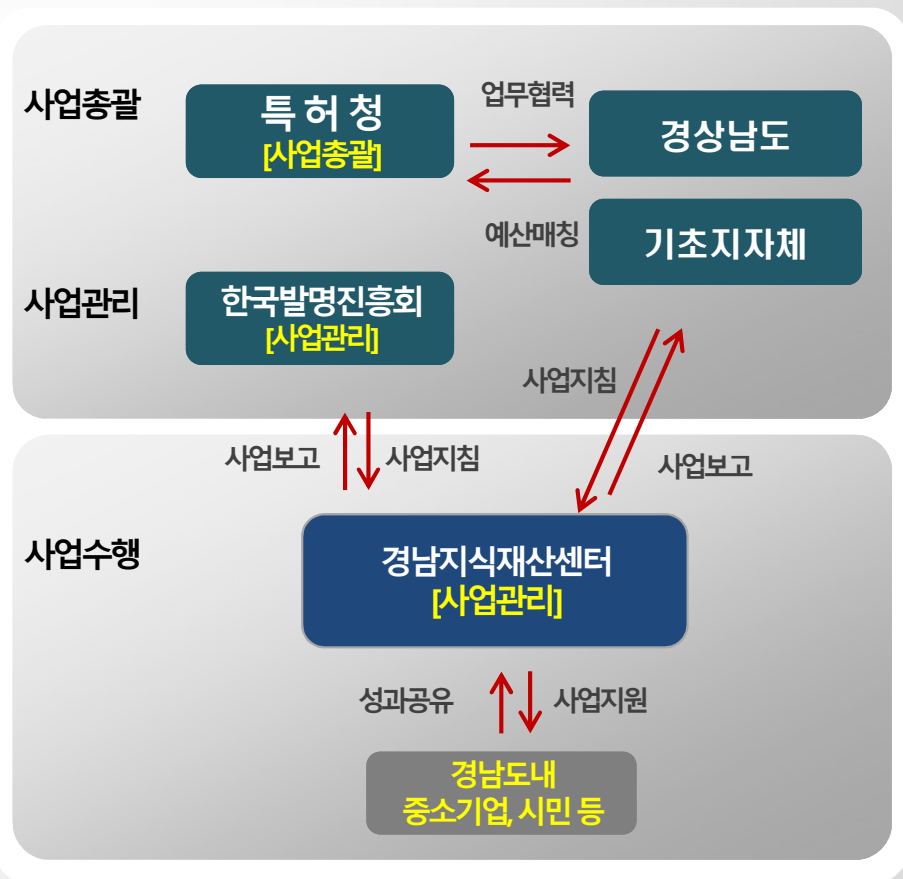

## 지원사례

- 특허
- 브랜드
- 디자인

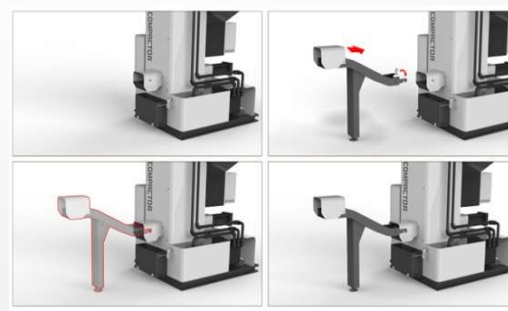

사업군	사업구분	사업 목적	지원 대상
지식재산 창출지원사업	글로벌 IP스타기업	해외 수출(예정) 중소기업의 글로벌 강소기업 육성	수출(예정) 중소기업
	중소기업 IP 바로지원	지역 중소기업의 지식재산 애로사항 수시 해결	중소기업
지식재산기반 창업촉진사업	IP나래 프로그램	창업기업의 IP 경쟁력 및 생존력 강화	기술을 보유한 창업 후 7년 이내 중소기업 및 전환창업 후 5년 이내 중소기업
	IP디딤돌 프로그램	아이디어 고도화 및 권리화를 통해 창업아이템 도출 및 창업연계	예비창업자(개인)
경남지식재산센터 고유사업	기초지자체 지식재산 출원비용 지원사업	국내 및 해외 출원비용 지원 (양산, 밀양, 의령, 함안, 창녕, 고성)	해당 기초지자체 소재 중소기업
	녹색인증 지원사업	녹색인증 취득을 위한 컨설팅 등 지원	중소기업

## 1. 글로벌 IP스타기업

## 사업개요

수출실적이 있거나, 2020년 수출 예정인 중소기업을 선정하여 3년간 지식재산권 관련 종합지원, 글로벌 IP 강소 기업으로 육성

## 선정·지원

신청·접수  
(온라인)



1차심사  
(IP-Spectrum)



현장  
실사



2차심사  
(대면평가)



선정



컨설팅 및  
세부 사업별 맞춤형 지원

## 지원대상

- 수출(예정) 중소기업
- IP스타 졸업기업도 신청 및 지원 가능함 (단, 졸업년도로부터 2년 이상된 기업)

## 지원내용

- 지원기업 선정 후 사전컨설팅 결과와 기업수요를 반영하여 해외권리화비용지원, 특허/디자인맵, 디자인/브랜드개발, 특허기술홍보영상제작, 특허&디자인/브랜드 &디자인 융합, 기업IP경영 진단·구축 등 예산 범위 내에서 종합지원

## 기업분담금

- **30%(현물 10% + 현금20%)** 단, 해외권리화 비용지원은 현금30%

## 접수기간

- 2020년 1월 2일 (목) ~ 2월 7일 (금) 18:00, (온라인 신청 [www.ripc.org](http://www.ripc.org))

## 글로벌 IP스타기업[글로벌 강소기업 육성]

구분		세부사업명	지원규모 (분담금 제외금액)	분담금	비고	
글로벌 IP스타기업	해외출원 비용지원	특허(PCT)	2,550천원 이내	*해외권리화 (출원, 중간대응, 등록)의 경우 현금 30%	지역지식재산센 터에서 컨설팅 이후 지원 한도 결정	
		특허(개별국)	유럽			6,700천원 이내
			일본			4,650천원 이내
			미국			4,600천원 이내
			중국			4,100천원 이내
			동남아/기타			3,300천원 이내
	상 표	2,500천원 이내				
	디자인	2,800천원 이내				
	해외출원 OA,등록 지원	OA 비용	미국·중국·유럽			2,200천원 이내
			일본			1,600천원 이내
동남아/기타			1,200천원 이내			
등록 비용		유럽	3,500천원 이내			
		미국	2,400천원 이내			
		중국·일본·동남아/기타	1,900천원 이내			

※ 세부사업 및 지원규모는 향후 추가/변경될 수 있음



## 글로벌IP스타기업[글로벌 강소기업 육성]

	구분	세부사업명	지원규모 (분담금 제외금액)	분담금	비고
글로벌 IP스타기업	특허	특허맵(심화)	20,000천원 이내	30% (현물10% + 현금20%)	지역지식재산센 터에서 컨설팅 이후 지원 한도 결정
		특허맵(일반)	10,000천원 이내		
		특허기술 홍보영상제작	9,000천원 이내		
	디자인	디자인맵(심화)	20,000천원 이내		
		디자인맵(일반)	10,000천원 이내		
		제품디자인 개발	18,000천원 이내		
		제품디자인 목업	7,000천원 이내		
		화상디자인 개발	12,000천원 이내		
		포장디자인 개발	10,000천원 이내		
	브랜드	비영어권 브랜드 개발	32,000천원 이내		
		신규브랜드 개발	16,000천원 이내		
		리뉴얼브랜드 개발	7,000천원 이내		
	기타	특허&디자인 융합 개발	38,000천원 이내		
		브랜드&디자인융합 개발	28,000천원 이내		
		기업 IP경영 진단·구축	15,000천원 이내		

※ 디자인목업의 경우 제품디자인 과업의 결과물에 한하여 연계로 지원 가능

※ 세부사업 및 지원규모는 향후 추가/변경될 수 있음

## 2. 중소기업 IP바로지원 서비스

## 사업개요

중소기업이 현장에서 마주하는 다양한 지식재산 애로사항에 대하여 수시로 해결·상담 해주는 지식재산 긴급지원 서비스

## 선정·지원

신청·접수  
(온라인)현장  
실사지원기업  
선정사업 수행사  
선정컨설팅  
실시지원사업  
결과물 제공

## 지원대상

- 경남 소재 중소기업

## 지원내용

- 지역 지식재산센터의 IP 전문 컨설턴트가 기업 상담·컨설팅 또는 선정된 협력기관과 함께 특허·디자인 맵, 브랜드·디자인 개발, 특허기술 홍보영상제작 등 지원
- 필요 시 국내·외 출원비용 병행 지원
- PCT를 제외한 해외권리화의 경우 IP바로지원의 특허, 디자인, 브랜드 관련 세부 사업을 수행하여 발생한 결과물(특허, 실용신안, 상표, 디자인출원)에 한하여 연계하여 지원가능

## 기업분담금

- 30%(현물 10% + 현금20%)

## 접수기간

- 2020. 2. 7 (금) ~ (수시접수), (온라인 신청 [www.ripc.org](http://www.ripc.org))

## 중소기업 IP바로지원 서비스 [IP 애로사항 수시 해결]

중소기업 IP 바로지원	구분	세부사업명	지원규모 (분담금 제외금액)	분담금	비고
	해외출원비용	특허(PCT)	2,550천원 이내	30% (현물10% + 현금20%) *특허(PCT)의 경우 현금 30%	기업당 2건 이내
	특허	특허맵(일반)	10,000천원 이내		
		특허기술 홍보영상제작	9,000천원 이내		
	디자인	디자인맵(일반)	10,000천원 이내	*사회적기업(사 회적기업 육성법), 소상공인(소상공 인 보호 및 지원에 관한 법률) 및 여성기업(여성기 업 지원에 관한 법률)은 현물 20% + 현금 10% 적용	IP바로지원은 PCT를 제외한 해외출원의 경우 공고된 특허, 디자인, 브랜드 관련 세부사업을 수행하여 발생한 결과물(특허, 실 용신안, 상표, 디 자인출원)에 한하여 연계하여 지원가능
		제품디자인 개발	18,000천원 이내		
		제품디자인 목업	7,000천원 이내		
		화상디자인 개발	12,000천원 이내		
		포장디자인 개발	10,000천원 이내		
	브랜드	신규브랜드 개발	16,000천원 이내		
리뉴얼브랜드 개발		7,000천원 이내			

※ 디자인목업의 경우 제품디자인 과업의 결과물에 한하여 연계로 지원 가능

※ 세부사업 및 지원규모는 향후 추가/변경될 수 있음

## 3. IP나래 프로그램

## 사업개요

창업 후 7년 이내 중소기업과 전환창업으로 재도약을 노리는 중소기업에게 보유기술에 대하여 지식재산 기반의 기술·경영 컨설팅 지원

## 선정·지원

신청·접수  
(온라인)

현장  
실사

지원기업  
선정

사업수행사  
선정

컨설팅  
실시

지원사업  
결과물 제공

## 지원대상

- 경상남도 내 기술 기반 창업기업(창업 7년 이내, 전환창업 5년 이내)

## 지원내용

- 100일 이내의 기간 동안 IP 기술·경영의 융·복합 컨설팅 지원
- (IP기술전략) 보유기술에 따라 유망기술 도출, IP 분쟁예방 전략 제시, 강한 특허권 확보, 특허 포트폴리오 전략 제시 등 맞춤형 특허 컨설팅 제공
- (IP경영전략) 기업 세부진단 결과를 바탕으로 IP경영 도입을 위한 IP관리·사업화 전략, IP활용 전략, IP 브랜드/디자인 전략 제시 등 맞춤형 경영 컨설팅 제공

## 분담금

- **30%(현물 15% + 현금15%), \* 매출無기업, 사회적기업 현물20% + 현금10%**

## 접수기간

- 연2회 접수 (2월, 6월), (온라인 신청 [www.ripc.org](http://www.ripc.org) )

## IP 나래 프로그램 [IP 경쟁력 및 생존력 강화]

	지원내용	지원규모 (분담금 제외금액)	분담금	비고
IP나래 (맞춤형 IP컨설팅)	<b>[IP 기술전략]</b> 유망기술 도출 IP 분쟁예방 전략 강한 특허권 확보 특허 포트폴리오 전략	전체 17,500천원 이내	30% (현물15% + 현금15%)  * 매출無기업, 사회적기업 현물20% + 현금10%	기술을 보유한 창업 후 7년 이내 중소기업 및 전환창업 후 5년 이내 중소기업  (전환창업은 문서상 증빙이 가능한 경우에 한함)
	<b>[IP 경영전략]</b> IP 인프라·조직 구축 IP 자산구축 IP 사업화 전략 IP브랜드·디자인 경영			

※ 선정된 기업에게는 위와 같은 사업 지원 가능

## 4. IP디딤돌 사업

## 사업개요

아이디어 고도화 및 권리화를 통해 창업아이템 도출 및 창업연계

## 선정·지원



## 지원대상

- 창의적 아이디어를 보유한 예비창업자(개인)

## 지원내용

- 예비창업자의 아이디어를 지식재산 기반 창업아이템으로 도출하여 창업까지 연계될 수 있도록 맞춤형 지원을 통한 혁신형 창업 유도

## 기 타

- (후속지원) 우수 창업아이템에 대해서는 해외시장 진출 및 사업화 촉진을 위해 해외출원(PCT), 브랜드·디자인 개발, 특허기술 홍보영상 제작 추가 지원

## 분 담 금

- **20%(현금 또는 현물 20%) \*IP창업Zone 교육 수료자에 한하여 현물(20%) 인정**

## 접수기간

- 수시 접수(연중) 2020. 2. 7.(금) ~ (오프라인 방문신청 )

## IP 디딤돌 프로그램 [아이디어 고도화 및 권리화]

	세부사업내용	지원한도	분담금	비고
IP디딤돌 프로그램	아이디어 기초상담	전체 1,680천원 이내	20% (현금 20% 또는 현물 20%)  *IP창업Zone 교육 수료자에 한하여 현물(20%) 인정	아이디어당 1건 (1,680천원 이내)
	IP기반 창업교육			
	아이디어 고도화			
	지식재산 권리화(특허)			
	3D모형 설계			
	창업 컨설팅			

※ 선정된 개인에게는 위와 같은 사업 지원 가능

## 5. 기초지자체 출원비용 지원사업 : 국내 및 해외권리화 지원

**사업개요** 해당 지자체 소재 중소기업 기술의 국내 및 해외권리화 진행시 출원비용 중 일부 지원

**선정·지원**

신청·접수  
(온라인)

선행  
조사

지원기업  
선정

출원  
진행

보조금  
신청

보조금  
교부

**지원대상**

- 해당 지자체 소재 중소기업(본사기준)

**지 자 체**

- 양산시, 밀양시, 고성군, 창녕군, 의령군, 함안군

**지원내용**

- 국내 및 권리화 출원비용 지원 : 특허, 실용신안, 상표, 디자인

**지원규모  
&  
분담금**

지원사업	지원규모 (분담금 제외 금액)		기업분담금
국내 권리화	특허	1,300천원 이내	현금 (10% 이상)
	실용신안	900천원 이내	
	디자인	350천원 이내	
	상표	250천원 이내	

지원사업	지원규모 (분담금 제외 금액)		기업분담금
해외 권리화	특허/실용신안(PCT)	3,000천원 이내	현금 (10% 이상)
	특허/실용신안(개별국)	7,000천원 이내	
	디자인	2,800천원 이내	
	상표	2,500천원 이내	



## 기초지자체 출원비용 지원사업 : 국내 및 해외 출원비용 지원

지자체	권리구분	국내출원비용	해외출원비용	지원가능건수	기업분담금
양산시	지식재산권 (특허, 실용신안, 상표, 디자인)	○	○	국내-기업당 3건 해외-기업당 1건	10% 이상
밀양시	지식재산권 (특허, 실용신안, 상표, 디자인)	○	○		
의령군	지식재산권 (특허, 실용신안, 상표, 디자인)	○	○		
함안군	지식재산권 (특허, 실용신안, 상표, 디자인)	○	○		
창녕군	지식재산권 (특허, 실용신안, 상표, 디자인)	○	○		
고성군	지식재산권 (특허, 실용신안, 상표, 디자인)	○	○		

※ 세부사업 및 지원규모는 향후 추가/변경될 수 있음

## 6. 중소기업 녹색인증 지원사업

### 사업개요

저탄소 녹색성장의 핵심기술 인증취득으로 중소기업의 성장과 함께 부가가치 창출 및 경남의 신성장 동력산업 육성

### 선정·지원

신청·접수  
(이메일)

현장  
실사

지원기업  
선정

전문가  
매칭

컨설팅  
실시

지원사업  
결과물 제공

### 지원대상

- 경남 소재 중소기업

### 지원내용

- 지역 내 중소기업을 대상으로 녹색기술, 녹색사업인증을 위한 준비단계에서 부터 컨설팅, 시험분석, 인증서 발급, 사업화 까지의 절차를 One-Stop 지원
- 녹색산업 및 기술분야 인증취득 대상기업 선정 및 컨설팅 지원
- 인증취득을 위한 해당기술 시험분석 비용 지원
- 녹색기술, 녹색기술제품 인증 수수료 지원
- 녹색인증 취득기업 사업화(홍보마케팅) 지원

### 기업분담금

- **20%(컨설팅, 인증비용 지원의 경우 자부담 없음)**

### 접수기간

- 2020. 3. 2(월) ~ (수시접수), 이메일 또는 방문접수 신청 [moonsj@cwcci.or.kr](mailto:moonsj@cwcci.or.kr)

## 중소기업 녹색인증 지원사업

	구분	세부사업명	지원규모 (분담금 제외금액)	분담금	비고
중소기업 녹색인증 지원사업	컨설팅지원	녹색기술 인증 컨설팅 지원	2,000천원 이내	없음	기업당 5,000천원 이내
	시험비용지원	시험분석 수수료 지원	1,000천원 이내	20%	
	인증비용지원	녹색기술 인증비용 지원	1,000천원 이내	없음	
		녹색기술제품 인증비용 지원	300천원 이내		
	사업화지원	홍보마케팅 지원	1,000천원 이내	20%	

※ 세부사업 및 지원규모는 향후 추가/변경될 수 있음

## 각 사업별 신청 방법 및 접수 기간

사업구분	지원대상	신청방법	접수처	접수기간	비 고
글로벌 IP스타기업	수출(예정)중소기업	온라인	경남지식 재산센터	수시접수 (1월2일~2월 8일 18:00)	ripic.org/changwon
중소기업 IP 바로지원 서비스	중소기업	온라인	경남지식 재산센터	수시접수 (2월8일 금요일~)	ripic.org/changwon
IP 나래 프로그램	기술기반 창업기업	온라인	경남지식 재산센터	정시접수 (연 2회) (2월 / 6월)	ripic.org/changwon
IP 디딤돌 프로그램	경남지역 아이디어 기반 예비 창업자	오프라인	경남지식 재산센터	수시접수 (2월 중 ~)	창원상공회의소 5층
기초지자체 출원지원 사업	해당 지자체 소재 중소기업	온라인	경남지식 재산센터	수시접수 (2월 중 ~)	ripic.org/changwon
녹색인증 지원사업	중소기업	이메일/우편	경남지식 재산센터	수시접수 (3월 초 ~)	창원상공회의소 5층

경남지식재산센터 : 경남 의창구 중안대로 166 창원상공회의소 5층

☎ 055-210-3081~3089 / FAX 055-210-3080



# Contents

## 2 사업 세부내용

## 1. 지식재산 창출지원사업 : 세부프로그램

### 1) 해외출원 비용지원

#### 사업개요

해외진출을 위한 전략적인 해외 권리 획득에 어려움을 겪는 중소기업의 해외 지식재산권 창출을 도모하여 중소기업의 글로벌 경쟁력 제고

#### 지원대상

- 글로벌 IP 스타기업
- 중소기업IP바로지원서비스(PCT)

#### 지원내용

- 해외 특허(PCT 포함), 상표, 디자인 출원에 소요되는 비용 중 일부를 지원 (신청일 기준 미출원 건에 한하여 지원)

#### 지원규모

- 특허 (PCT) 3,000천원 이내 / (개별국) 국가별로 3,300~6,700천원 이내
- 상표 2,500천원 이내
- 디자인 2,800천원 이내

#### 분담금

- 현금 30%

## 2) 해외출원 OA,등록 지원

## 사업개요

해외진출을 위한 전략적인 해외 권리 획득에 어려움을 겪는 중소기업의 해외 지식재산권 창출을 도모하여 중소기업의 글로벌 경쟁력 제고

## 지원대상

- 글로벌 IP 스타기업

## 지원내용

- 해외 특허 중간대응(OA비용), 설정등록에 필요한 등록비 중 일부를 지원

## 지원규모

- (OA) 국가별로 1,200 ~ 2,200천원 이내  
- (등록) 국가별로 1,900 ~ 3,500천원 이내

## 분담금

- 현금 30%

## 3) 특허맵

## 사업개요

R&D 방향 설정 및 공백기술 발굴 시 공개된 특허 및 디자인 정보를 자세히 조사·분석하여 지도(Map)를 보는 것처럼 기술 흐름이 한눈에 파악 되도록 보고서 제공

## 지원대상

- 글로벌 IP 스타기업
- 중소기업IP바로지원서비스(특허맵 일반)

## 지원내용

- 특허 기술 및 동향을 조사·분석하고 수혜기업이 필요한 세부 활용 전략을 수립하여 맞춤형 보고서 형태로 제공

## 지원규모

- 특허맵(심화) 20,000천원 이내
- 특허맵(일반) 10,000천원 이내

## 분담금

- 현물 10% + 현금 20%

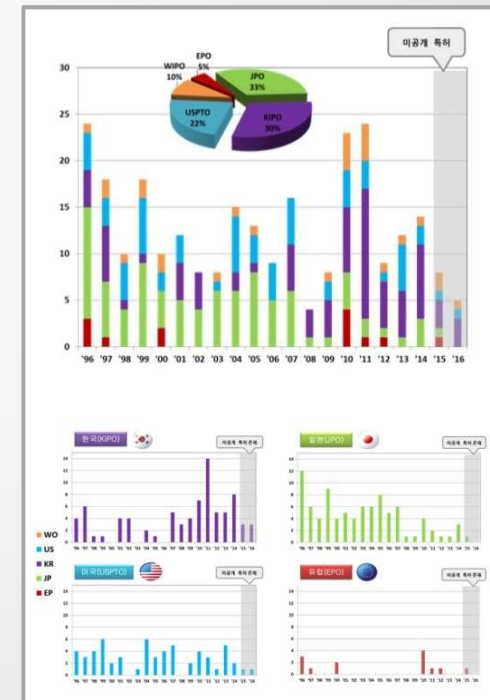



## 4) 특허기술 홍보영상제작

## 사업개요

국내 등록된 어려운 특허기술 내용을 일반인이 보다 알기 쉽게 접근할 수 있도록 하여, 중소기업의 기술이전 및 사업화 촉진 유도

## 지원사업

- 글로벌 IP 스타기업
- 중소기업IP바로지원서비스

## 지원내용

- 등록된 특허기술 내용을 그래픽, 내레이션 등을 통해 3차원 시뮬레이션 영상으로 제작하여 제공

## 지원규모

- 9,000천원 이내

## 분담금

- 현물 10% + 현금 20%

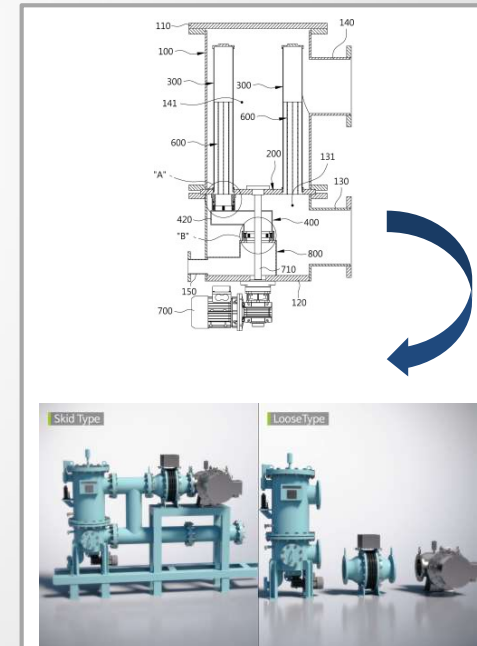

## 5) 디자인 맵

## 사업개요

기업이 디자인을 제작하기 전에 미리 검색을 통해 맵을 작성하여 디자인 개발 전략을 수립 할 수 있도록 지원하며 디자인에 대한 체계 확립 및 연구 개발 활용도 제고 등 디자인 경영전략의 다각적인 인프라 구축

## 지원대상

- 글로벌 IP 스타기업
- 중소기업IP바로지원서비스(디자인맵 일반)

## 지원내용

- 등록디자인을 대상으로 한 DB검색, 이미지 맵핑, 포지셔닝 맵핑, 통계분석 기능을 제공하고 인터넷 공지 디자인과 시장에 있는 디자인 현황을 통해 최신 트렌드 정보, 기술 디자인 정보 등 디자인 개발과 연구 및 전략 수립을 지원

## 지원규모

- 디자인맵(심화) 20,000천원 이내
- 디자인맵(일반) 10,000천원 이내

## 분담금

- 현물 10% + 현금 20%

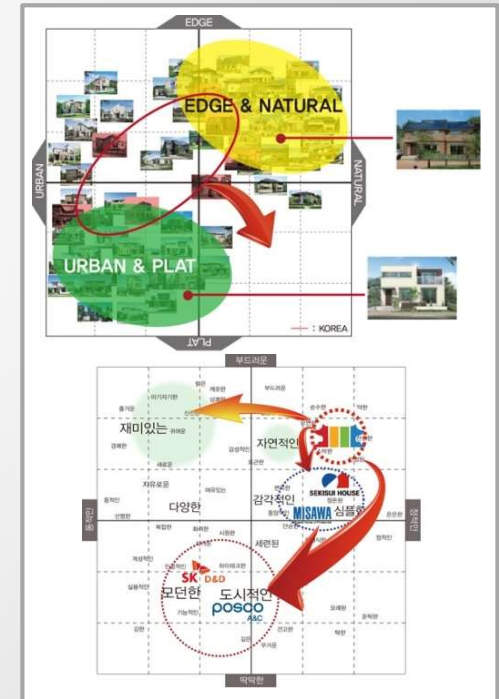

## 6) 디자인 개발

## 사업개요

제품, 포장 디자인 개발 또는 디자인 목업 외에 제품의 UI, UX 등 가상디자인 등 제작 지원

## 지원대상

- 글로벌 IP 스타기업
- 중소기업IP바로지원서비스

## 지원내용

- 특허기술 제품 디자인 개발, 포장디자인 개발, 디자인 Mock-up, 가상디자인

## 지원규모

- 제품디자인 개발 18,000천원 이내
- 포장디자인 개발 10,000천원 이내
- 가상디자인 개발 12,000천원 이내
- 제품디자인 목업 7,000천원 이내

## 분담금

- 현물 10% + 현금 20%



## 7) 브랜드 개발

## 사업개요

지역 중소기업의 지역적 특성에 맞는 브랜드를 개발하고 권리화 함으로써 중소기업의 경쟁력 강화 및 상표 보호

## 지원대상

- 글로벌 IP 스타기업
- 중소기업IP바로지원서비스(신규, 리뉴얼)

## 지원내용

- 마케팅 기회분석, 마케팅 전략 구축, 브랜드네이밍, 디자인 개발, IMC전략 구축

## 지원규모

- 비영어권 브랜드 32,000천원 이내
- 신규 브랜드 개발 16,000천원 이내
- 리뉴얼 브랜드 개발 7,000천원 이내

## 분담금

- 현물 10% + 현금 20%



**ALMAC**

## 8) 특허&amp;디자인 융합

## 사업개요

종래 외관 위주의 디자인 개발에서 탈피하여 R&D 관점에서 기술 및 기능을 향상시키는 디자인을 개발하여 시너지 효과 유발

## 지원대상

- 글로벌 IP 스타기업

## 지원내용

- 특허·디자인 맵을 통한 기술 분석 및 개발 방향을 제시하고 디자인(기구설계, 프로그램 등 포함) 개발을 통해 특허 및 디자인 권리화 지원

## 지원규모

- 38,000천원 이내

## 분담금

- 현물 10% + 현금 20%



## 9) 브랜드&amp;디자인 융합

## 사업개요

브랜드와 디자인을 융합하여 개발함으로써, 기존의 브랜드와 디자인을 분리하여 지원하는 구조에서 융복합 지원구조로 변화

## 지원대상

- 글로벌 IP 스타기업

## 지원내용

- 제품디자인 또는 브랜드 개발에 포장디자인, 마케팅, 목업 등 융합개발

## 지원규모

- 28,000천원 이내

## 분담금

- 현물 10% + 현금 20%

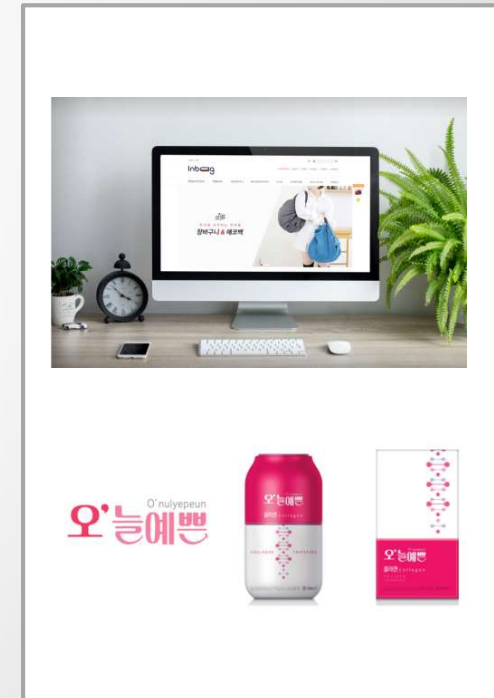

## 10) 기업 IP경영 진단·구축

## 사업개요

중소기업의 지식재산경영 수준을 진단하여, 해외진출을 위한 기업의 지식재산경영 전략 수립과 수혜기업의 지식재산 역량향상이 될 수 있는 인프라, 경영, 조직, 기술 등의 지식재산 방향 제시

## 지원대상

- 글로벌 IP 스타기업

## 지원내용

- 해외진출 국가에 대한 수혜기업 관련 제품, 시장, 서비스 기술 등 해외진출을 위한 기업의 지식재산 경영 심층진단  
- 국·내외 당면한 지식재산 현안문제에 대한 자료 검토 후 해결 방안 제시

## 지원규모

- 15,000천원 이내

## 분담금

- 현물 10% + 현금 20%

## 2. IP디딤돌 사업 : 세부프로그램

### 사업개요

국민의 창조적 아이디어를 발굴/선정하여 이를 기술적으로 발전시켜 지식재산권화 하고, 창업/사업화 등으로 후속연계 지원

### 지원대상

-창의적 아이디어를 보유한 예비창업자

### 지원내용

세부 사업내용	지원한도(분담금제외)	비 고
아이디어 기초상담		아이디어 컨설팅
아이디어 창출교육		지식재산권 / 창업 관련 교육
아이디어 고도화		교육 수료자 대상
지식재산 권리화(특허)	1,200천원 이내	교육 수료자 대상
3D모형설계	480천원 이내	권리화 수혜자 대상
창업 컨설팅	무 료	권리화 수혜자 대상

### 지원규모

- 아이디어당 1,680천원 이내



## 3. 기초지자체 단독사업 : 세부프로그램

## 사업개요

해당 지자체 소재 중소기업 기술의 국내 및 해외권리화 진행시 출원비용 중 일부 지원

## 지원대상

- 해당 지자체 소재 중소기업(본사기준)

## 지 자 체

- 양산시, 밀양시, 고성군, 창녕군, 의령군, 함안군

## 지원내용

- 국내 및 권리화 출원비용 지원 : 특허, 실용신안, 상표, 디자인

지원규모  
&  
분담금

지원사업	지원규모 (분담금 제외 금액)		기업분담금
국내 권리화	특 허	1,300천원 이내	현금 (10% 이상)
	실용신안	900천원 이내	
	디 자 인	350천원 이내	
	상 표	250천원 이내	

지원사업	지원규모 (분담금 제외 금액)		기업분담금
해외 권리화	특허/실용신안(PCT)	3,000천원 이내	현금 (10% 이상)
	특허/실용신안(개별국)	7,000천원 이내	
	디 자 인	2,800천원 이내	
	상 표	2,500천원 이내	

※ 세부사업 및 지원규모는 지자체 별로 상이할 수 있음

# Contents

3

온라인신청 방법안내



**RIPC**  
자원사업 신청시스템

- RIPC 지원사업
- RIPC 회원정보 관리
- RIPC 자가진단
- 로그인**
- 지원사업 신청 길라잡이
- 지원신청 제출서류 양식

1

## RIPC 지원사업 신청시스템

지식재산 창출지원사업에 참여하시는 기업을 위해  
각 지역지식재산센터별 지원사업의 공고-접수-통지-심사 업무를 지원합니다.

※ RIPC 지원사업 관리시스템  
반드시 이 사이트에서 로그인을 하셔야  
지원사업 신청이 가능합니다.



### 지역지식재산센터 선택

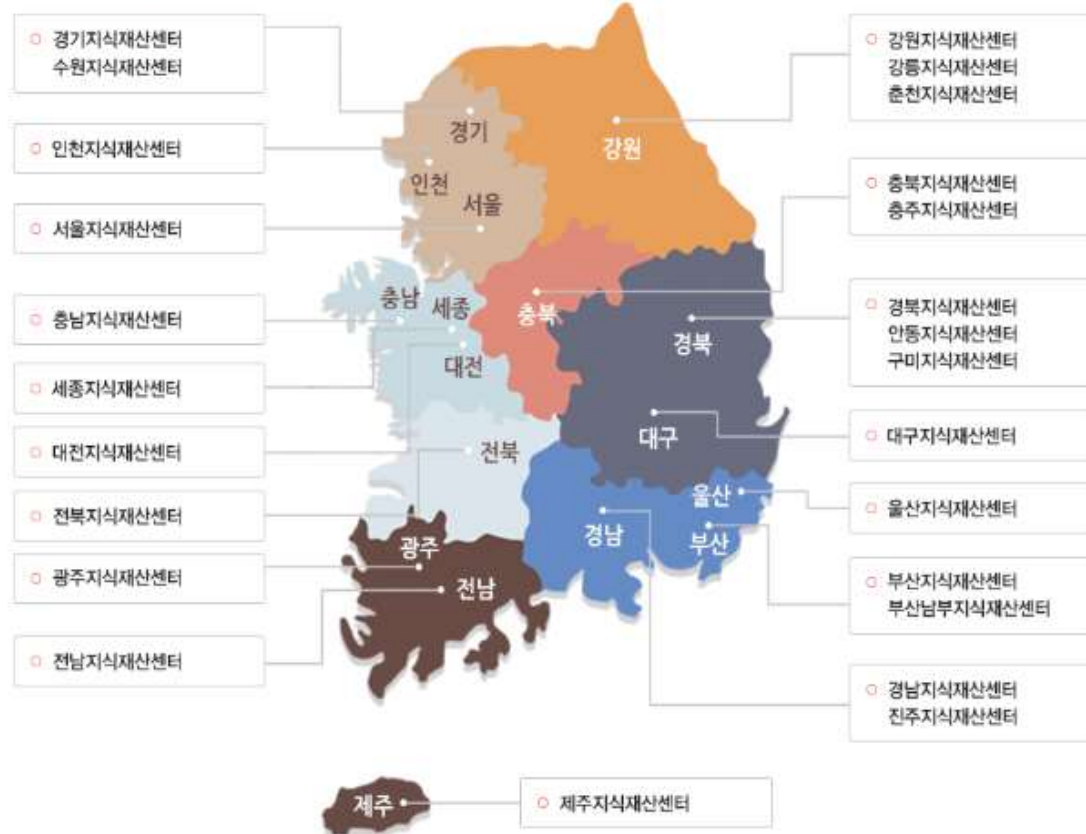

## ▶ 지원사업 신청시스템 로그인

- 로그인 페이지에서 한국발명진흥회 통합 ID로그인, 기업 공인인증서 로그인을 선택할 수 있습니다.

**RIPIC**  
지원사업 신청시스템

RIPIC 지원사업  
RIPIC 회원정보 관리  
RIPIC 자가진단

로그인

지원사업 신청 걸러보기  
지원신청 제출서류 양식

원격 기술지원

→ 운영 시간  
09:00~12:00, 13:00~18:00

**RIPIC**  
지원사업 신청시스템

RIPIC 지원사업 신청시스템은 기존의 "한국발명진흥회 통합 ID" 관리시스템을 계속 이용하실 수 있으며, 기업의 범용 공인인증서 등을 통해서도 시스템을 이용하실 수 있습니다.

**1 한국발명진흥회 통합 ID 로그인**

- 1) 개인의 실명인증을 받은 한국발명진흥회 통합 ID를 생성
- 2) 기업정보를 검색 또는 등록 후 휴대폰 인증을 받아 <대표 ID> 를 지정
- 3) <대표 ID>가 지정된 경우 지원사업 공고에 "광고중"인 사업공고에 참여 가능

※ 한국발명진흥회 ID/비밀번호 정보는 BIZ KIPA를 이용하세요.

[BIZ KIPA 바로가기](#) [발명진흥회 회원가입](#)

**1 기업 공인인증서 로그인**

- 1) 공인인증서 모듈을 설치 후 기업 공인인증서 등록/조회 가능
- 2) 등록된 기업 공인인증서와 매칭되는 기업정보(사업자 등록번호)가 있는 경우 공인인증서 활용 가능

※ 개인발명가 등 "개인"은 공인인증서를 등록할 수 없습니다.

**12 도움말**

- [공인인증서 등록] 기능을 통해 기업 공인인증서를 등록하고 관리 할 수 있습니다.
- 한국발명진흥회 통합 ID(KIPA ID)로 로그인을 해도 모든 사업에 참여 할 수 있습니다.
- KIPA ID나 비밀번호가 기억나지 않으면 한국발명진흥회 BIZ KIPA를 참고해 주세요.
- 기업내 업무 담당자의 한국발명진흥회 통합 ID를 교체하고 싶은 경우 기업의 공인인증서 등록을 통해 업무 담당자의 KIPA ID 를 변경 할 수 있습니다.
- 공인인증서 로그인을 통해 KIPA ID 없이도 사업 신청이 가능합니다. 단, RIPIC 지원사업 신청 시스템에 등록된 기업정보가 없다면 새로 등록하셔야 합니다.

**특허청**  
특허청 : (35208) 대전광역시 서구 청사로 189 정부마천청사 4동  
한국발명진흥회 : (06133) 서울특별시 강남구 테헤란로 131 한국지식재산센터 17층 Tel 1661-1900 Fax 02-3459-2759  
COPYRIGHT © 2015 KIPA. ALL RIGHTS RESERVED.

조작 ①기업 공인인증서 로그인

## ▶ 로그인 완료

- 로그인이 완료되면 메인 페이지로 이동됩니다.



**RIPC**  
자원사업 신청시스템

RIPC 지원사업  
RIPC 회원정보 관리  
RIPC 자가진단

ID : sleve, choi  
로그아웃

지원사업 신청 길라잡이  
지원신청 제출서류 양식

[개인정보 처리 방침]

평격 기술지원

→ 기술지원 운영 시간  
09:30~11:30, 15:30~17:30  
→ 지역센터 사업문의  
1661-1900  
→ 기술지원 문의사  
02-3469-2830  
admin@ipc.org

### RIPC 자원사업 신청시스템

지식재산 창출지원사업에 참여하시는 기업을 위해  
각 지역지식재산센터별 지원사업의 공고-접수-통지-심사 업무를 지원합니다.



#### 지역지식재산센터 선택



- 경기지식재산센터 수원지식재산센터
- 인천지식재산센터
- 서울지식재산센터
- 충남지식재산센터
- 세종지식재산센터
- 대전지식재산센터
- 전북지식재산센터
- 광주지식재산센터
- 전남지식재산센터
- 제주지식재산센터
- 강원지식재산센터 강릉지식재산센터 춘천지식재산센터
- 충북지식재산센터 충주지식재산센터
- 경북지식재산센터 안동지식재산센터 구미지식재산센터
- 대구지식재산센터
- 울산지식재산센터
- 부산지식재산센터 부산남부지식재산센터
- 경남지식재산센터 진주지식재산센터

준비	기업정보 등록 후 RIPC 회원정보 관리를 통해 기업정보를 최신화
조작	①지원사업 공고 클릭, ②를 "경남" 으로 선택 후 2019년 "경남 지식재산 센터"의 사업 공고를 확인



지원사업 신청시스템

RPC 지원사업

**지원사업 공고**

지원사업 신청 현황

협약사업 관리

계약정보 관리

RPC 회원정보 관리

RPC 자가진단

ID : s!eve, choi

로그아웃

 지원사업 신청 길라잡이

 지원신청 제출서류 양식

## 지원사업 공고

### ■ 지원사업 공고 조회

지역센터	강릉	강원	경기	경남	충북	충청	광주	구미	대구	대전	부산	부산남부	부산	서울
	세종	수원	안동	울산	인천	전남	전북	제주	전주	진주시	춘천	충남	충북	충주

사업형태	중소기업 IP바우처지원 서비스	글로벌 IP 스타기업	글로벌 IP 스타기업 신청	센터 프류사업	IP 나래	기타
------	------------------	-------------	----------------	---------	-------	----

지원사업	특허기술출력영상 제작	특허 맵 (실화)	특허 맵 (일반)	디자인 맵 (실화)	디자인 맵 (일반)
	제품 디자인개발	제품 디자인특업	포장 디자인개발	신규브랜드 개발	리뉴얼 브랜드 개발
	비영어권 브랜드 개발	IP경영 진단-구축	특허&디자인 융합개발	IP 나래 지원사업	

사업 연도: 2019

상세보기 >

총 1 건

공고번호	사업형태	공고명	접수기간	공고상태
경남-19-N00001	글로벌 IP 스타기업 신청	2019년 경남 글로벌 IP 스타기업 사업 신청	01.02~02.08	공고중

<<
이전
1
다음
>>

RIPC 경남지식재산센터  
Regional Intellectual Property Center

38

## ▶ 지원사업 신청시스템 로그인

- 공인인증서 등록은사업자등록번호를 입력하여 공인인증을 통해 진행

조작

- ① 공인인증서등록
- ② 사업자등록번호 입력 후 로그인

**RIPC**  
지원사업 신청시스템

RIPC 지원사업

RIPC 회원정보 관리

RIPC 자가진단

로그인

지원사업 신청 길라잡이

지원신청 제출서류 양식

## RIPC 지원사업 신청시스템

로그인

**RIPC 지원사업 신청 시스템 로그인**

KIPA ID 혹은 공인인증서를 통해 로그인 할 수 있으며  
공인인증서를 등록하여 기업과 연동할 수 있습니다.

공인인증서등록

KIPA 로그인

공인인증서 로그인

**공인인서 로그인**

사업자 등록번호를 입력해 주세요

로그인

2

**도움말**

- 공인인증서 등록을 통해 기업 공인인증을 등록하고 관리 할 수 있습니다.
- KIPA ID로 로그인을 해도 모든 사업에 참여 할 수 있습니다.
- KIPA ID가 기억나지 않으면 공인인증 등록을 통해 기업의 KIPA ID를 변경
- 공인인증서 로그인을 통해 KIPA ID 없이도 사업 신청이 가능합니다.
- RIPC 지원사업 신청 시스템에 등록된 기업이 없다면 새로 등록 하셔야합

## ▶ 공인인증 등록 1

- biz.ripc.org에 등록되지 않은 사업자등록번호는 기업등록을 먼저 진행해야 합니다.

The screenshot displays the RIPC support business application system interface. On the left is a navigation menu with options like 'RIPC 지원사업', 'RIPC 회원정보 관리', and '로그인'. The main content area is titled 'RIPC 지원사업 신청시스템' and shows a '로그인' (Login) section with a '공인인증서등록' (Public Certificate Registration) button. A modal dialog box is open, asking for confirmation to proceed with registration for 'biz.junesoft.biz'. The dialog contains the text: '기업등록이 안된 기업입니다. 기업등록을 진행 하시겠습니까?' and a '확인' (Confirm) button highlighted with a red box. Another dialog box in the background prompts for '사업자 등록번호를 입력해 주세요' (Please enter your business registration number) with a '로그인' button.



## ▶ 공인인증 등록 2

- 기업등록 후 저장

조작 ①기업 등록 후 저장

**회원정보 관리**

기업정보 관리

기업유형: 일반기업, 개인기업, 예비창업자

중소기업 구분: 소기업, 중기업

산업사업 구분: 일반기업

기업명: \* 필수사항이 입력

법인 등록번호: \* 19자리, ~없이 입력

사업자 등록번호: \* 10자리, ~없이 입력, **등록안내**

소속 지식재산 센터: \* **선택**

대표자 이름: \* 한글/영어로 입력

대표자 전화번호: \* ~없이 입력

기업 전화번호: \* ~없이 입력

대표 팩스번호: \* ~없이 입력

대표자 이메일주소: \* @ \* **선택 입력**

주 소: \* **등록번호 찾기**

사업자 등록번호 '본사' 소계지 주소 (연주소, 공영 시설 전용 불가)

법인 일자: \* 8자리 숫자로 입력 (YYYYMMDD)

입증 번호: \* **입증번호 검색**

특허고제번호: \* 특허고제번호를 12자리로 ~없이 입력

이름: \* **선택**

부서 이름

기업 업무 담당자: \* **선택**

직위

휴대폰: \* ~없이 입력

팩스번호: \* ~없이 입력

이메일주소: \* @ \* **선택 입력**

개인정보 수집/이용동의:  개인정보 수집 및 이용 동의에 동의합니다.  
 \* 수집항목: 이름, 이메일 주소, 휴대전화, 직장 주소, 부서명  
 \* 처리 및 보유기간: 신청일로부터 5년  
 \* 개인정보 수집 이용에 대한 동의가 거부될 수 있으나, 이 경우 지원사업 신청절차가 제한될 수 있습니다.

**저장** 1

**도움말**

- 신청을 위해서는 기업계명용 본인사 주소를 입력하셔야 합니다.
- 공영시설은 시·군·읍·면 지정 구역에 해당하여야 합니다.
- 법인의 경우 대표이사(지점장)의 직함주소기 아닌 사업장인 주소를 입력하셔야 합니다.
- 개인사업자의 경우 주민등록 주소지의 지위 주소를 입력하셔야 합니다.
- 주 소란 기재신청하는 경우주소로만 지정 가능하며 신청일자에 한정됩니다.

특히, 공, 공, 무선 통신 등 국가기관 지정번호의 주소지가 공용될 수 있으나, 무선주소는, 사업장 등록번호가 중복되는 신규 등록의 번거로움은 mbr@rpic.org 로 문의 신고하셔야 합니다.

**문의**

문의 시간: 09:00~12:00, 13:00~18:00

## ▶ 공인인증 등록 3

- biz.ripc.org에서 업자등록 번호가 저장되어 있으면 공인인증 모듈로 인증해 등록을 진행할 수 있습니다.

**RIPC**  
지원사업 신청시스템

RIPC 지원사업

RIPC 회원정보 관리

RIPC 자가진단

로그인

지원사업 신청 길라잡이

지원신청 제출서류 양식

### RIPC 지원사업 신청시스템

로그인

**RIPC 지원사업 신청 시스템 로그인**

KIPA ID 혹은 공인인증서를 통해 로그인 할 수 있으며, 공인인증서를 등록하여 기업과 연동할 수 있습니다.

공인인증서등록

KIPA 로그인    공인인증서 로그인

**도움말**

- 공인인증서 등록을 통해 기업 공인인증
- KIPA ID로 로그인을 해도 모든 사업
- KIPA ID가 기억나지 않으면 공인인증
- 공인인증서 로그인을 통해 KIPA ID
- RIPC 지원사업 신청 시스템에 등록

**KICA A World of Trust**  
한국정보인증

인증서 저장 위치를 선택해 주세요

이동식디스크

하드디스크

보안토큰

지문보안토큰

확장매체

인증서를 선택해 주세요

구분	사용자	만료일	발급자
사업자(범용)	(주)준소프트웨어	2017-12-30	한국전자인증
용도제한용	(주)준소프트웨어(Junesoft-)	2017-10-10	금융결제원

[인증서 보기](#)

인증서 비밀번호를 입력해 주세요

.....

① 인증서 비밀번호를 입력 후 **확인** 버튼을 클릭합니다.

1
확인
취소

조작 ①비밀번호 입력 후 확인

## ▶ 공인인증 등록 4

**RIPC**  
지원사업 신청시스템

RIPC 지원사업

RIPC 회원정보 관리

RIPC 자기진단

로그인

지원사업 신청 길라잡이

지원신청 제출서류 양식

### RIPC 지원사업 신청시스템

로그인



**RIPC 지원사업 신청 시스템 로그인**

KIPA ID 혹은 공인인증서를 통해 로그인 할 수 있으며  
공인인증서를 등록하여 기업과 연동할 수 있습니다.

공인인증서등록

KIPA 로그인    공인인증서 로그인

**도움말**

- 공인인증서 등록을 통해 기업 공인인증
- KIPA ID로 로그인을 해도 모든 사업
- KIPA ID가 기억나지 않으면 공인인증
- 공인인증서 로그인을 통해 KIPA ID
- RIPC 지원사업 신청 시스템에 등록

**KICA** A World of Trust  
한국정보인증

인증서 저장 위치를 선택해 주세요

biz.junesoft.biz 내용: ×

공인인증서 등록을 완료했습니다.  
공인인증서 로그인을 진행해주세요

확인

인증서 비밀번호를 입력해 주세요

인증서 보기

① 인증서 비밀번호는 대소문자를 구분합니다.

확인
취소

## ▶ 공인인증서 로그인 1

- 공인인증서 로그인 버튼을 누른 뒤 뜨는 창에 사업자등록번호를 입력하면 공인인증 모듈이 실행됩니다.

조작	①공인인증서 로그인 ②사업자등록번호 입력후 로그인
----	--------------------------------

**RIPC 지원사업 신청시스템**

RIPC 지원사업  
RIPC 회원정보 관리  
RIPC 자가진단

로그인

지원사업 신청 길라잡이  
지원신청 제출서류 양식

**RIPC 지원사업 신청시스템**

로그인

공인인증서 로그인

사업자 등록번호를 입력해 주세요

로그인

닫기

시스템 로그인

를 통해 로그인 할 수 있으며  
기업과 연동할 수 있습니다.

로그

KIPA 로그인

공인인증서 로그인

**1**

**2**

**1?** 도움말

- 공인인증서 등록을 통해 기업 공인인증을 등록하고 관리 할 수 있습니다.
- KIPA ID로 로그인을 해도 모든 사업에 참여 할 수 있습니다.
- KIPA ID가 기억나지 않으면 공인인증 등록을 통해 기업의 KIPA ID를 변경 할 수 있습니다.
- 공인인증서 로그인을 통해 KIPA ID 없이도 사업 신청이 가능합니다.
- RIPC 지원사업 신청 시스템에 등록된 기업이 없다면 새로 등록 하셔야합니다.

## ▶ 공인인증서 로그인 2

- 공인인증서 검증을 한 뒤 로그인이 진행 됩니다.

**RIPC**  
지원사업 신청시스템

RIPC 지원사업

RIPC 회원정보 관리

RIPC 자가진단

로그인

지원사업 신청 길라잡이

지원신청 제출서류 양식

## RIPC 지원사업 신청시스템

로그인



**RIPC 지원사업 신청 시스템 로그인**

KIPA ID 혹은 공인인증서를 통해 로그인 할 수 있으며 공인인증서를 등록하여 기업과 연동할 수 있습니다.

공인인증서 등록

KIPA 로그인
공인인증서 로그인

**도움말**

- 공인인증서 등록을 통해 기업 공인인증서
- KIPA ID로 로그인을 해도 모든 사업
- KIPA ID가 기억나지 않으면 공인인증서
- 공인인증서 로그인을 통해 KIPA ID
- RIPC 지원사업 신청 시스템에 등록

**KICA** A World of Trust  
한국정보인증

인증서 저장 위치를 선택해 주세요

이동식디스크

하드디스크

보안토큰

지문보안토큰

확장매체

인증서를 선택해 주세요

구분	사용자	만료일	발급자
사업자(범용)	(주)준소프트웨어	2017-12-30	한국전자인증
용도제한용	(주)준소프트웨어(Junesoft...	2017-10-10	금융결제원

[인증서 보기](#)

인증서 비밀번호를 입력해 주세요

.....

① 인증서 비밀번호는 대소문자를 구분합니다.

확인
취소

## ▶ KIPA 로그인 1

- KIPA 로그인은 발명진흥회 통합 회원 로그인 시스템을 통해 로그인을 하게 됩니다.

**RIPC**  
지원사업 신청시스템

RIPC 지원사업

RIPC 회원정보 관리

RIPC 자가진단

로그인

지원사업 신청 길라잡이

## RIPC 지원사업 신청시스템

로그인



**RIPC 지원사업 신청 시스템 로그인**

KIPA ID 혹은 공인인증서를 통해 로그인 할 수 있으며  
공인인증서를 등록하여 기업과 연동할 수 있습니다.

공인인증서등록

KIPA 로그인

공인인증서 로그인

**도움말**

- 공인인증서 등록을 통해 기업 공인인증을 등록하고 관리 할 수 있습니다.
- KIPA ID로 로그인을 해도 모든 사업에 참여 할 수 있습니다.
- KIPA ID가 기억나지 않으면 공인인증 등록을 통해 기업의 KIPA ID를 변경 할 수 있습니다.
- 공인인증서 로그인을 통해 KIPA ID 없이도 사업 신청이 가능합니다.
- RIPC 지원사업 신청 시스템에 등록된 기업이 없다면 새로 등록 하셔야합니다.

### ▶ KIPA 로그인 2

- 위의 빨간 테두리 버튼을 누르면 이동되는 페이지에서 로그인, 회원가입, 아이디/비밀번호 찾기가 가능합니다.

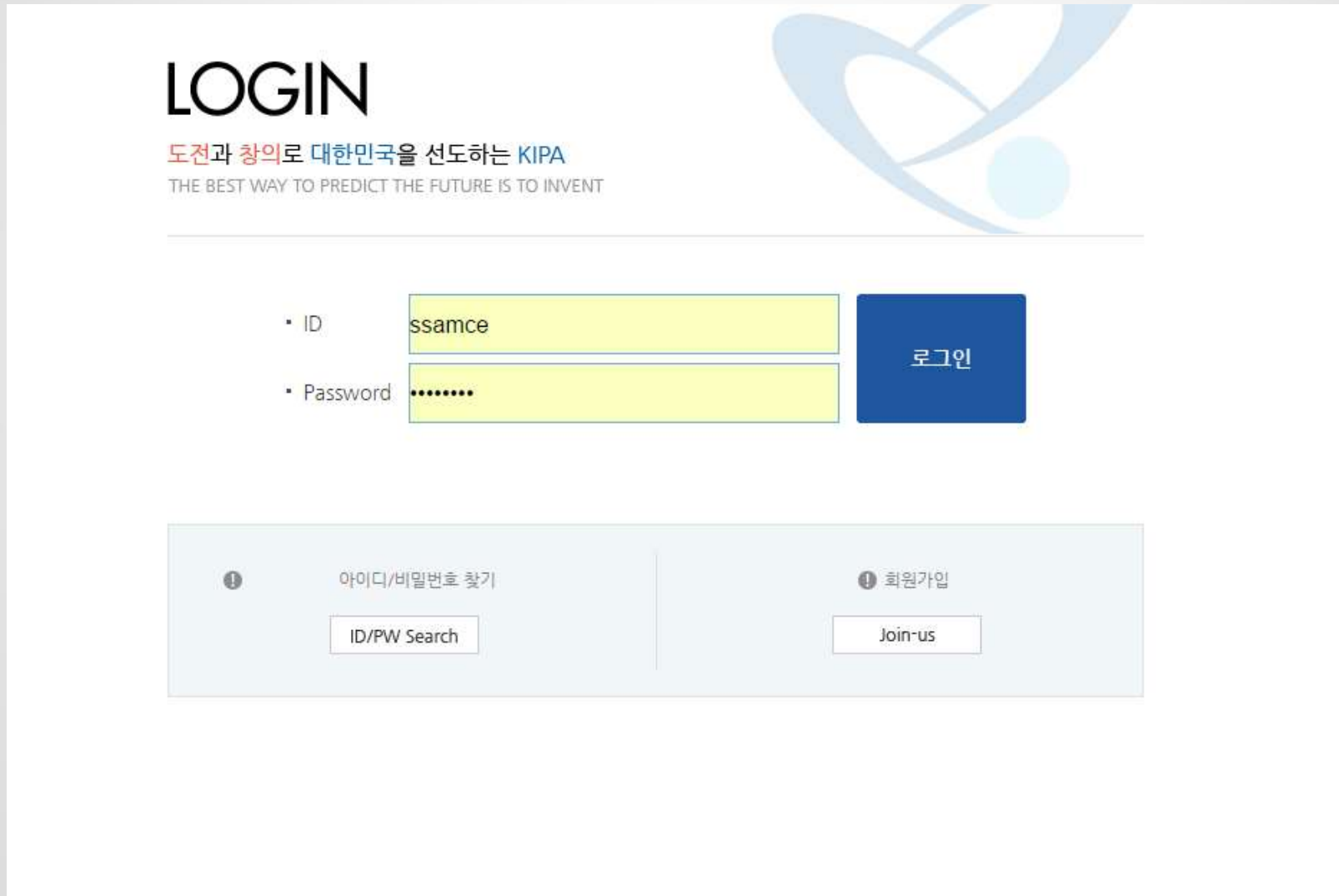

**LOGIN**

도전과 창의로 대한민국을 선도하는 KIPA  
THE BEST WAY TO PREDICT THE FUTURE IS TO INVENT

• ID

• Password

**로그인**

아이디/비밀번호 찾기

회원가입

## ▶ 로그인 완료

- 로그인이 완료되면 메인 페이지로 이동됩니다.

**RIPC**  
지원사업 신청시스템

**RIPC 지원사업**

**지원사업 공고**  
지원사업 신청 현황  
협력사업 관리  
계약정보 관리

**RIPC 회원정보 관리**

**RIPC 자기진단**

ID : steve.choi  
로그아웃

지원사업 신청 길라잡이

지원신청 제출서류 양식

### 지원사업 공고

> 
 > 
 >

글로벌 IP 기업 신청은 1년에 한번만 할수 있습니다.  
왼쪽 메뉴의 [RIPO 지원사업 > 지원사업 신청 현황]를 확인해주세요.

지원사업 신청

공고명	2019년 경남 글로벌 IP 스타기업 사업 신청										
사업년도	2019 년도										
공고내용	<div style="background-color: #007bff; color: white; padding: 10px; text-align: center;"> <h2 style="margin: 0;">2019년 글로벌 IP 스타기업 지원사업</h2> <p style="margin: 5px 0;">해외진출 중소기업에 대하여 지식재산권 관련 종합지원으로 글로벌 IP 강소기업 육성</p> </div>										
사업 목적	<p>수출실적이 있거나, 19년 수출예정인 해외진출 중소기업에 대하여 3년간 지식재산권 관련 종합지원을 통해 글로벌 IP 강소기업으로 육성</p>										
지원 기간	<p>2019. 1. 2.(수) - 2019. 2. 8.(금) '17년도 및 '18년도에 선정된 IP 스타기업은 별도 신청할 필요 없음</p> <table border="1" style="width: 100%; border-collapse: collapse; text-align: center;"> <tr> <td>충북센터</td> <td>043-223-2732</td> <td>계수센터</td> <td>064-755-2594</td> </tr> <tr> <td>부산센터</td> <td>051-320-3575</td> <td>서종센터</td> <td>070-5180-3350</td> </tr> </table>			충북센터	043-223-2732	계수센터	064-755-2594	부산센터	051-320-3575	서종센터	070-5180-3350
충북센터	043-223-2732	계수센터	064-755-2594								
부산센터	051-320-3575	서종센터	070-5180-3350								
사업구분	글로벌 IP 스타기업 신청										
지원사업	글로벌 IP 스타기업 신청										
접수기간	01.02 08:00 ~ 02.08 18:00										
공고물	<div style="border: 2px solid red; padding: 5px;"> <p>(참고자료)2019년_글로벌_IP스타기업_접수_사용지침서.pdf</p> <p>(참고자료)2019년_글로벌_IP스타기업_신청실례표.hwp</p> <p>(제출양식)2019년_글로벌_IP스타기업_육성_통합신청서.hwp</p> <p>(제출양식)2019년_글로벌_IP스타기업_사업추진(활동)_계획서.hwp</p> </div>										

지원사업 신청

글로벌 IP 기업 신청은 1년에 한번만 할수 있습니다.  
왼쪽 메뉴의 [RIPO 지원사업 > 지원사업 신청 현황]를 확인해주세요.

준비      사업 상세 내용과 사업 구분, ①접수기간  
            과 첨부파일을 다운 후 작성 ②지원사업  
            신청 클릭



**RIPC**  
지원사업 신청시스템

RIPC 지원사업

지원사업 공고

**지원사업 신청 현황**

RIPC 회원정보 관리

RIPC 자가진단

ID : ssamce

로그아웃

지원신청 제출서류 양식

원격 기술지원

→ 운영 시간

09:00~12:00, 13:00~18:00

## 온라인 사업신청



조작 지원사업 신청관련 약관 동의 부문(정시/수시 사업 모두 신청서 작성단계에 포함됨)  
①②③모두 동의 후 ④지원사업 신청

### 신용/지원 이력 정보제공 및 조회, 활용을 위한 동의

1. 본사(인)의 신용정보는 신용을 판단하기 위해 신용정보집중기관, 신용정보업자, 신용정보제공 이용자 등에게 제공됩니다.
2. 본사(인)의 신용 및 지원이력 정보는 한국발명진흥회 및 정부기관, 공공기관 등의 정책자료로써 활용됩니다.
3. 정부와 지자체의 중소기업 지원사업 효율적 수행을 위해 운영하는 중소기업 지원사업 통합관리시스템(SIMS)에 지원이력 및 과제 정보가 수집·조회 및 활용됩니다.

※ 중소기업 지원사업 통합관리시스템 정보활용을 위한 동의서

**1** 동의

### 기업 분담금 납부 동의

본사(인)은 『지역지식재산 창출지원사업』 신청에 의하여 추후 지원대상 기업으로 선정이 된 후 규정에 따라 기업분담금을 납부(지원 사업별 소요비용의 현금 10%~30%)할 것을 동의합니다.

**2** 동의

### 지원금 반납 서약서

본사(인)은 귀 지식재산센터의 지역지식재산창출지원사업의 지원 견에 대해 아래의 사항을 준수하며, 아래 사항을 어길 경우 보조금 관리에 관한 법률 제33조의2항에 따라 즉시 지원비용을 귀 지식재산센터에 반납할 것을 서약합니다.

- 아래 -

**3** 동의

**4** 지원사업 신청

**RIPC**  
지원사업 신청시스템

RIPC 지원사업

지원사업 공고  
지원사업 신청 현황

RIPC 회원정보 관리

RIPC 자가진단

ID : ssamce  
로그아웃

지원신청 제출서류 양식

원격 기술지원

## 지원사업 공고 신청



\* 표시는 필수 제출서류입니다.

* 지재권 등록 증빙서류	준소프트 지재권 등록 증빙 사본.pdf	☑
* 지재권 출원 증빙서류	준소프트 지재권 출원 증빙 사본.pdf	☑
* 글로벌 IP 기업 사업추진(활용) 계획서(신규)	파일을 첨부해주세요	파일찾기
* 글로벌 IP기업 육성 통합 신청서	파일을 첨부해주세요	파일찾기
법인등기부등본(법인일 경우)	준소프트 법인 등기부등본 사본.pdf	☑
사업자등록증 사본	준소프트 사업자등록증 사본.pdf	☑
재무제표(최근 3년)	준소프트 재무제표 사본.pdf	☑
중소기업 구분 입증 서류	파일을 첨부해주세요	파일찾기
수출증빙서류(최근 3년 또는 직전년도)	파일을 첨부해주세요	파일찾기
첨부서류 양식	2017년 글로벌 ip기업 사업추진(활용) 계획서.hwp 2017년 글로벌 ip기업 육성 통합신청서.hwp	



조작  
각 사업에 필요한 제출서류 등록 후  
(\* 표시는 필수 제출서류)  
①파일저장 후 ②다음

**!?** 도움말

- 필수 제출서류는 연도별로 관리하실 수 있습니다. [RIPC 회원정보 관리 > 제출서류 관리]
- 개별 첨부파일은 가능하면 PDF나 ZIP파일로 만드신 후, 해당 50MB 수준으로 등록해주세요.

**RIPC**  
지원사업 신청시스템

RIPC 지원사업

지원사업 공고  
지원사업 신청 현황

RIPC 회원정보 관리

RIPC 자가진단

ID : ssamce  
로그아웃

지원신청 제출서류 양식

지원사업 공고 신청



신청서 저장 **신청서 제출**

작성중인 신청서는 반드시 [신청서 저장] 을 해야 최신 정보로 접수가 생성됩니다.  
작성을 완료한 신청서는 [신청서 제출] 을 해야 지식재산센터 컨설턴트의 심사가 가능합니다.

공고 정보

공고명	제주 글로벌 IP기업 신청 사업	공고 일련번호	제주-17-N00001
사업형태	글로벌 IP기업 신청	지원사업 명	글로벌 IP기업 신청
지원센터	제주	공고기간	01. 02 09:00 ~ 02. 03 18:00

기업 정보

관리

기업명	(주)준소프트웨어
사업자 등록번호	220-88-87953
법인 등록번호	110111-5518240
기업 형태	법인 기업
대표 전화번호	-
대표 팩스번호	-
대표자 이름	
주소	6134 서울 강남구 역삼동 821 WWWXXXX
설립 일자	
업종 번호	

조작	기업정보 확인 및 수정
다음	입력된 기업정보를 확인 후 (잘못 입력된 정보 수정 가능) 신청서 제출을 통해 제출 (신청서 저장을 통해 중간저장 후 나중에 신청서 작성을 이어갈 수 있음)





**지원사업 신청시스템**

- RIPC 지원사업
- 지원사업 공고
- 지원사업 신청 현황
- RIPC 회원정보 관리
- RIPC 자가진단

ID : ssamce

로그아웃

 지원신청 제출서류 양식

 원격 기술지원

→ 운영 시간

09:00~12:00, 13:00~18:00

## 지원사업 신청 현황

### ■ 지원사업 신청 현황

2017	사업형태	지원사업	공고상태	진행상태	공고명	검색
총 1 건						
접수번호	지원사업 공고 신청서	공고 / 접수기간	공고상태	진행상태	관리	
N1233-17-A00001	제주 글로벌 IP기업 신청 사업	01.02~02.03	공고중	작성중		

※ 지원사업 신청서가 [제출완료]된 이후에 작성된 현황 정보는 반영되지 않습니다.

삭제
지원사업 신청서 수정

<<
이전
1
다음
>>

RIPC 지원사업 관리시스템 - 데이터 뷰어

biz.ripc.org RIPC 지원사업 관리시스템

### RIPC 지원사업 신청서

인쇄
닫기

<b>- 공고 및 접수정보 -</b>			
사업연도	2017	지역센터	제주
사업형태	글로벌 IP기업 신청	지원사업명	글로벌 IP기업 신청
공고번호	제주-17-N00001	공고제목	제주 글로벌 IP기업 신청 사업
접수번호	N1233-17-A00001	진행상태	작성중
<b>- 첨부파일 -</b>			
지재권 등록 증명서류	준소프트 지재권 등록 증명 사본.pdf		
지재권 출원 증명서류	준소프트 지재권 출원 증명 사본.pdf		
글로벌 IP 기업 사업추진(활동) 계획서(신규)	직무발명 보상규정 사본.pdf		
글로벌 IP기업 육성 통합 신청서	직무발명 보상규정 사본.pdf		
법인등기부등본(법인일 경우)	준소프트 법인 등기부등본 사본.pdf		
사업자등록증 사본	준소프트 사업자등록증 사본.pdf		
재무제표(최근 3년)	준소프트 재무제표 사본.pdf		
중소기업 구분 인증 서류			
수출증빙서류(최근 3년 또는 직전년도)			
<b>- 기업정보 -</b>			
기업명	(주)준소프트웨어		
사업자 등록번호	200-88-87959		

조작	지원사업 공고 신청내역 관리 및 수정
다음	지원사업 공고 신청했던 내역을 연도별 관리하며 제출하지 않은 공고의 경우 수정 및 삭제 가능

RIPC

지원사업 신청시스템

RIPC 지원사업

RIPC 회원정보 관리

RIPC 자가진단

IP Spectrum 관리

지식재산 경영진단

ID : steve.choi

로그아웃

지원사업 신청 길라잡이

지원신청 제출서류 양식

## 회원정보 관리

## IP Spectrum 관리

기업번호	B0029527	기업상태	일반기업
기업명	(주)준소프트웨어(steve.choi)	특히고객번호	

[IP Spectrum]은 지원사업에 참여하시는 기업들의 지식재산 역량을 자가진단하는 서비스입니다.

중소기업 IP 바로지원 사

총 11 건

연번	연도	진단구분	부유별 점수	평가총점	응답률	평가일자	선택
11	2019	중소기업 IP바로지원	0.0 / 0.0 / 0.0 / 0.0	0.0	0/40	2019.01.11	○
10	2018	중소기업 IP바로지원	0.0 / 0.0 / 0.0 / 0.0	0.0	0/40	2018.11.28	○
9	2018	중소기업 IP바로지원	0.0 / 0.0 / 0.0 / 0.0	0.0	0/40	2018.11.28	○
8	2018	중소기업 IP바로지원	0.0 / 0.0 / 0.0 / 0.0	0.0	0/40	2018.06.27	○
7	2018	중소기업 IP바로지원	0.0 / 0.0 / 0.0 / 0.0	0.0	0/40	2018.03.21	○
6	2018	중소기업 IP바로지원	0.0 / 0.0 / 0.0 / 0.0	0.0	0/40	2018.02.06	○
5	2018	중소기업 IP바로지원	25.0 / 25.0 / 20.4 / 25.0	95.4	40/40	2018.02.06	○
4	2018	중소기업 IP바로지원	25.0 / 17.0 / 0.0 / 0.0	42.0	20/40	2018.02.06	○
3	2018	중소기업 IP바로지원	0.0 / 0.0 / 0.0 / 0.0	0.0	0/40	2018.02.05	○
2	2017	중소기업 IP바로지원	1.2 / 0.0 / 0.0 / 0.0	1.2	2/40	2017.03.24	○
1	2016	중소기업 IP바로지원	14.1 / 11.9 / 16.4 / 31.0	78.4	40/40	2017.03.02	○

삭제

수정

상세보기

리포트

IP Spectrum 진단

감사합니다

